



Immagine

Descrizione

Serramenti in PVC MD 76 - Anta 82 mm Telaio 76 mm - con tre guarnizioni a 6 camere. Uf 1,1 W/mq°K. Martellina DK Secustik - Modello ATLANTA colori standard, con cappucci nei colori standard

Tenuta all'acqua classe 4A/9A (EN 12208).Guarnizione inferiore esterna per la protezione da forti piogge.

Permeabilità all'aria classe 3/4 (EN 12207).

Tenuta al Vento Classe C4/C5 (UNI EN 12210)

PORTAFINESTRE: Anta principale e secondaria con 2 funghi ANTIEFFRAZIONE sotto e sopra - soglia termica ribassata

MICRO AERAZIONE NOTTURNA: Apertura Anta a 6 mm.

COLORE SERRAMENTO: Bianco Liscio

La ferramenta prevede l' utilizzo del sistema doppia apertura anta-ribalta di serie. Tutte le ante apribili hanno chiusure indipendenti, e sono dotate ciascuna di due punti di sicurezza con nottolino a fungo antistrappo e incontro di sicurezza in acciaio

I punti di chiusura sono distribuiti lungo tutto il perimetro dell' anta stessa, in funzione delle dimensioni. Tutte le cerniere sono di tipo anta-ribalta, regolabili e con coperture disponibili in varie finiture cromatiche in abbinamento con le maniglie

FINESTRA Doppio vetro basso-emissivo 33.1-16-4, riempimento camera con gas Argon - Valore Ug 1,1 W/m²K. Abbattimento acustico di legge.

PORTA FINESTRA Doppio Vetro Basso emissivo 33.1-15-33.1 anti-infortunistico, riempimento camera con gas Argon - Ug = 1,1 W/m²K. Norma UNI 7697

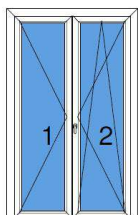

COD: PF02DK

Base: 1200 | Altezza: 2500 | Posizione: 3

Porta Finestra a due ante a battente

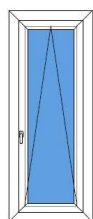

COD: F1WASV

Base: 1200 | Altezza: 1100

Finestra ad un'anta a wasistas

SCALA CON VETRO SATINATO

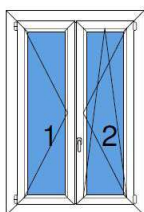

COD: F2DK

Base: 1200 | Altezza: 1600 | Posizione: 4

Finestra a due ante a battente

Immagine

Descrizione



COD: 00162

Base: 1200 | Altezza: 400

Cassonetto in PVC con coperchio ermetico ed ispezionabile. Telaio perimetrale termosaldato e Celino con pannello da 10 mm coibentato.

Il pannello di chiusura frontale, anch' esso in PVC è vincolato al telaio con una cornice a scatto continuo, saldata sui quattro lati

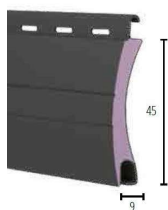

COD: 00576

Base: 1200 | Altezza: 2500

Tapparella avvolgibile per esterni con profili in Alluminio curvo (8,7x45 mm) coibentati con poliuretano espanso alta densità. Kg/mq 4,0

Misurazione Luce + 5 cm Larg. + 30 cm H (Minima quadratura Fatturabile Mq 1,80). Colorazioni Standard Tinta Unita.

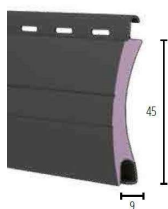



COD: 00576

Base: 1200 | Altezza: 1600

Tapparella avvolgibile per esterni con profili in Alluminio curvo (8,7x45 mm) coibentati con poliuretano espanso alta densità. Kg/mq 4,0

Misurazione Luce + 5 cm Larg. + 30 cm H (Minima quadratura Fatturabile Mq 1,80). Colorazioni Standard Tinta Unita.

Immagine	Descrizione
<p>COD: 00089</p> <p>Posa di tapparelle</p> 	<p>COD: 01564</p> <p>Motoriduttori Tubolari elettrici per Avvogliabili - Mod. da 75 Kg - completo di supporto motore, rullo, calotta e adattatore ottagonale.</p> <p>COMANDO A PULSANTE ESCLUSO LINEA ELETTRICA</p>

	<p>COD: 00573</p> <p>Guide esterne in alluminio complete di spazzolino</p>
-----------------------------------------------------------------------------------	-----------------------------------------------------------------------------------

JACK

TERMICA: Ud 1,8 W/M2K

ACUSTICA: Rw 28 dB

CERTIFICAZIONE: CL3

SERRATURA: CILINDRO

PUNTI DI CHIUSURA: 6

NR. ROSTRI: 5

BLOCK LATERALE: NO

CILINDRO: ASIX NICHELATO 3 CHIAVI

NR CERNIERE: 2

PROTEZ.: SI

TELAIO e CARENA: MARRONE

PANNELLO INTERNO: RAL 9016 BIANCO LAMINATO

PANNELLO ESTERNO: POST MODERN 6 mm GRIGIO P190M (SIMIL RAL 7016)

PARA ARIA: SI

MANIGLIERIA: ARGENTO

SPIONCINO: SI

NOTE: MANIGLIONE L 300 MM ACCIAIO

DIMENSIONI: 80-85-90X210 (GAMMA A2)

80-85-90X200 (GAMMA A2)



OGGETTO : Impianti tecnologici vostri appartamenti

IMPIANTO IDRICO N°3 APPARTAMENTI

- Realizzazione impianto idrico vostre abitazioni composto da tubazioni in multistrato a pinzare con terminali in ottone. le tubazioni faranno a capo ad un collettore avente una chiusura per ogni attacco così da poter sezionare ogni singolo punto acqua.

L'impianto sarà composto di scarichi in materiale plastico ad innesto nelle dimensioni necessarie al corretto smaltimento delle acque reflue.

Gli impianti di scarico faranno capo alle colonne montanti esistenti

Realizzazione Linee acqua da contatore nuovo ad abitazione

Attacchi completi per:

- N°6 Attacchi wc completi di cassetta di risciacquo marca OLI
- N°6 Attacchi Bidet
- N°6 Attacchi lavandino
- N°3 Attacchi Doccia
- N°3 Attacchi Vasca
- N°3 Attacchi Lavatrice
- N°3 Attacchi cucina

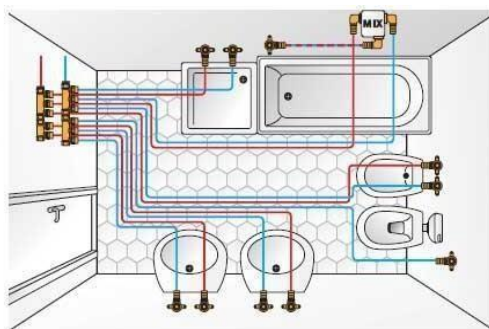
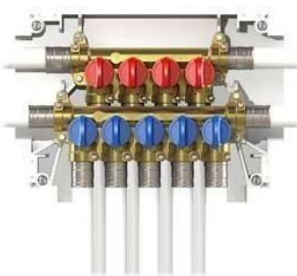

Fornitura ed installazione sanitari e rubinetteria marca Ideal standard di :

- N° 6 Miscelatori Lavandino marca Painsi
- N°6 Miscelatori bidet marca Painsi
- N°3 Miscelatori vasca marca Painsi
- N°3 Miscelatori doccia con deviatore per doccino marca Painsi
- N°3 Soffioni doccia con braccio e relative doccette con supporto
- N°6 Vasi completi di sedile filo muro
- N°6 Bidet filo muro apavimento
- N°6 Lavandini con Colonna
- N°3 Vasche da bagno in resina da incasso 170x 70
- N°3 Piatti docci in resina effetto pietra bianchi



IMPIANTO DI RISCALDAMENTO N° 3 APPARTAMENTI

- Realizzazione impianto di riscaldamento completo per n°3 appartamenti composto da:
- Fornitura ed installazione n°3 caldaie a condensazione marca immergas
- Intubamento canna fumaria in materiale plastico per caldaie a condensazione
- Installazione di filtro magnetico per prevenire impurità all'interno della caldaia
- Realizzazione nuova tubazione gas
- Realizzazione attacchi radiatori completi di valvole e detentori
- Fornitura ed installazione di valvole termostatiche
- Fornitura ed installazione di n°18 radiatori in alluminio, completi di tutti gli accessori necessari per il corretto funzionamento
- Fornitura ed installazione n°6 scaldasalviette per i bagni



PREDISPOSIZIONE CONDIZIONAMENTO

- Fornitura scala di predisposizione
- Posa tubazioni in rame da posizione split interna a posizione macchina esterna
- Posa tubazione di scarico condensa per unita interna
- Posa tubazione elettrica di alimentazione

Le unita interne sono per camere e soggiorno per un totale di 4 punti per appartamento

IMPIANTO ELETTRICO

L'impianto verrà realizzato con la posa di tubazioni flessibili e di cordina antifiamma nelle sezioni adeguate all'utilizzo, farà capo ad un quadro elettrico generale.

L'impianto sarà, suddivisa in linee di forza e di luce .

L'impianto verrà poi completato con frutti e placche in resina marca B-TICINO serie Matix.

INGRESSO ESTERNO

N°1 Punto luce

N°1 Campanello

SALA E CUCINA

N°2 Deviate

N°3 interrotte

N°5 punti luce

N°10 Prese bipasso

N°1 Presa tv

N°1 Presa telefonica

DISIMPEGO

N°1 Invertita

N°1 Punto luce

N°1 Presa

BAGNO 1

N°2 Interrotte

N°2 Punti luce

N°1 Presa

BAGNO 2

N°2 Interrotte

N°2 Punti luce

N°2 Prese

CAMERETTA 1

N°1 Deviata

N°3 Prese

N°1 TV

N°1 Presa telefonica

N°1 Punto luce

CAMERETTA 2

- N°1 Deviata
- N°3 Prese
- N°1 Punto luce
- N°1 TV
- N°1 Presa telefonica

CAMERA MATRIMONIALE

- N°1 Invertita
- N°1 Interrotta
- N°2 Punti luce
- N°4 Prese
- N°1 TV
- N°1 Presa telefonica

TERRAZZO E CANTINA

- N°2 Interrotte
- N°2 Punti luce
- N°2 Prese

SOLO APPARTAMENTO RIALZATO

- N°3 Interrotte
- N°3 Punti luce
- N°5 Prese

TAPPARELLE

- N°9 Pulsanti saliscendi tapparella

QUADRO ELETTRICO APPARTAMENTO

- N°2 Differenziali Salvavita
- N°1 Automatico luce
- N°1 Automatico Forza
- N°1 Automatico cucina

AVANQUADRO

- N°1 Differenziale salvavita generale
- N°1 Automatico cantina

IMPIANTO CITOFONICO

- Fornitura e posa impianto citofonico b-ticino completo di posto esterno con telecamera incasso
- Fornitura ed installazione posti interni a colori con vivavoce



ESCLUSIONI:

Box doccia

Pompe di sollevamento acque chiare e scure

Impianto fotovoltaico

Ogni altra voce non espressamente specificata nella presente offerta